

RATIO i=3/4/5/6/8/10

Tamaño		D55	D75	D90	D115	D130	D140	D160	D190
Par nominal	T _{2N} [Nm]	35	70	140	260	430	720	1100	1440
Par aceleración máx. (4)	T _{2B} [Nm]	53	105	210	390	645	1080	1650	2160
Par de emergencia (3)	T _{2Not} [Nm]	70	140	280	520	860	1440	2200	2880
Velocidad máx. entrada	rpm	8000	8000	7000	6000	5000	5000	4500	4500
Velocidad nominal i = 3/4/5	rpm	2100	1800	1500	1150	1000	700	600	550
Velocidad nominal i = 6/8/10	rpm	3200	2700	2200	1800	1500	1200	1100	1000
Juego angular estándar (1)	j _t [arcmin]	<5	<5	<4	<4	<4	<4	<4	<4
Juego angular minimizado (1)	j _t [arcmin]	<3	<3	<2	<2	<2	<2	<2	<2
Rigidez torsional (5)	C _{t21} [Nm/arcmin]	2,1	4,2	10,5	23,4	39,6	61,8	90,0	126,0
Carga radial (2)	F _{2Rmax} [N]	3300	4900	7200	10000	12600	15000	18000	22500
Carga axial (2)	F _{2Amax} [N]	1650	2450	3600	5000	6300	7500	9000	11250
Rendimiento	η [%]	>96	>96	>96	>96	>96	>96	>96	>96
Rumorosidad (n=3000 rpm)	L _{PA} [dB(A)]	<66	<66	<68	<68	<70	<70	<72	<72
Peso	[kg]	3,5	5,5	9,5	15,5	23,5	32,5	46,5	60

RATIO i=12/15

Tamaño		D55	D75	D90	D115	D130	D140	D160	D190
Par nominal	T _{2N} [Nm]	25	50	95	180	300	510	815	1020
Par aceleración máx. (4)	T _{2B} [Nm]	38	75	143	270	450	765	1223	1530
Par de emergencia (3)	T _{2Not} [Nm]	50	100	190	360	600	1020	1630	2040
Velocidad máx. entrada	rpm	8000	8000	7000	6000	5000	5000	4500	4500
Velocidad nominal	rpm	3900	3300	2800	2300	2000	1600	1350	1300
Juego angular estándar (1)	j _t [arcmin]	<5	<5	<4	<4	<4	<4	<4	<4
Juego angular minimizado (1)	j _t [arcmin]	<3	<3	<2	<2	<2	<2	<2	<2
Rigidez torsional (5)	C _{t21} [Nm/arcmin]	2,1	4,2	10,5	23,4	39,6	61,8	90,0	126,0
Carga radial (2)	F _{2Rmax} [N]	3300	4900	7200	10000	12600	15000	18000	22500
Carga axial (2)	F _{2Amax} [N]	1650	2450	3600	5000	6300	7500	9000	11250
Rendimiento	η [%]	>93	>93	>93	>93	>93	>93	>93	>93
Rumorosidad (n=3000 rpm)	L _{PA} [dB(A)]	≥66	≥66	≥68	≥68	≥70	≥70	≥72	≥72
Peso	[kg]	3,5	5,5	9,5	15,5	23,5	32,5	46,5	60

HIGHT RATIO i=18/24/30/40/50/60/80/100 (6)

Tamaño		D55HR	D75HR	D90HR	D115HR	D130HR	D140HR	D160HR	D190HR
Par nominal	T _{2N} [Nm]	35	70	140	260	430	720	1100	1440
Par aceleración máx. (4)	T _{2B} [Nm]	53	105	210	390	645	1080	1650	2160
Par de emergencia (3)	T _{2Not} [Nm]	70	140	280	520	860	1440	2200	2880
Velocidad máx. entrada	rpm	6000	6000	6000	6000	5000	5000	4500	4500
Velocidad nominal	rpm	3500	3000	3000	2500	2500	2500	2500	2500
Juego angular estándar (1)	j _t [arcmin]	<7	<7	<6	<6	<6	<6	<6	<6
Juego angular minimizado (1)	j _t [arcmin]	<5	<5	<3	<3	<3	<3	<3	<3
Rigidez torsional (5)	C _{t21} [Nm/arcmin]	2,1	4,1	10,2	22,8	37,8	60,1	86,5	119,2
Carga radial (2)	F _{2Rmax} [N]	3300	4900	7200	10000	12600	15000	18000	22500
Carga axial (2)	F _{2Amax} [N]	1650	2450	3600	5000	6300	7500	9000	11250
Rendimiento	η [%]	>92	>92	>92	>92	>92	>92	>92	>92
Rumorosidad (n=3000 rpm)	L _{PA} [dB(A)]	<66	<66	<68	<68	<70	<70	<72	<72
Peso	[kg]	4,0	6,5	12,5	19,5	27	36	49	61,5

(1) A 2% de carga, en la salida | (2) Fuerza en el centro del eje de salida a 400 rpm | (3) Máx. 1000 veces durante la vida de servicio | (4) Máx. 1000 ciclos/hora; tenga en cuenta los factores de reducción en otros casos | (5) Al par nominal (DynaGearHR con acoplamiento) | (6) Ratios 120:1 y 150:1 bajo demanda.

DYNAGEAR. INERCIA I₁ A LA ENTRADA (7) (kgcm²)

Ratio	D55	D75	D90	D115	D130	D140	D160	D190
3:1	0,39	0,98	2,42	7,12	14,03	26,96	52,32	91,47
4:1	0,30	0,73	1,77	5,09	9,17	17,44	32,78	62,43
5:1	0,23	0,58	1,41	4,00	7,12	13,53	24,76	44,29
6:1	0,22	0,52	1,41	3,65	6,76	12,25	22,49	39,55
8:1	0,17	0,43	1,12	2,85	5,09	8,95	15,67	27,07
10:1	0,15	0,38	1,00	2,46	4,27	7,38	12,47	21,43
12:1	0,14	0,36	0,88	2,25	3,81	6,47	10,67	18,14
15:1	0,13	0,34	0,81	2,07	3,45	5,76	9,23	15,53

DYNAGEAR HR. INERCIA I₁ A LA ENTRADA (kgcm²)

Ratio	D55HR	D75HR	D90HR	D115HR	D130HR	D140HR	D160HR	D190HR
16:1	0,40	1,19	1,25	5,12	5,37	8,74	9,70	11,55
18:1	0,46	1,38	1,41	6,64	6,73	12,57	12,85	13,33
24:1	0,39	1,15	1,18	4,90	4,99	7,99	8,27	8,75
30:1	0,37	1,06	1,09	4,15	4,24	6,58	6,86	7,34
32:1	0,38	1,15	1,16	4,84	4,88	7,79	7,89	8,07
40:1	0,36	1,06	1,07	4,09	4,13	6,38	6,48	6,66
50:1	0,36	1,05	1,06	4,07	4,09	6,31	6,36	6,45
60:1	0,35	0,94	0,97	3,20	3,29	4,14	4,42	4,90
80:1	0,34	0,94	0,95	3,14	3,18	3,94	4,04	4,22
100:1	0,34	0,93	0,94	3,12	3,14	3,87	3,92	4,01

(7) Valores sin acoplamiento.

Vida útil en S5 (horas)	>30.000
Lubricante	Lubricado de por vida. Sistema cerrado
Posición montaje	Universal
Temperatura de trabajo	-10° a 100°C
Pintura	Primera capa RAL 9005-Negro
Grado antideflagración	Ex II 2 D / G T4
Tipo de protección	IP 64

El diseño específico de **DynaGear** le permite adecuarlo a cualquier aplicación.

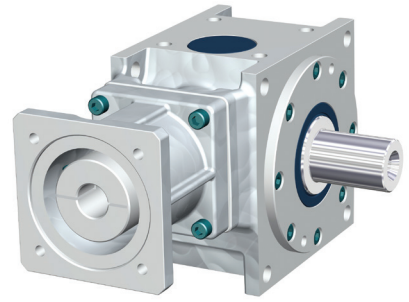

ENTRADA SIN BRIDA, SIN ACOPLAMIENTO

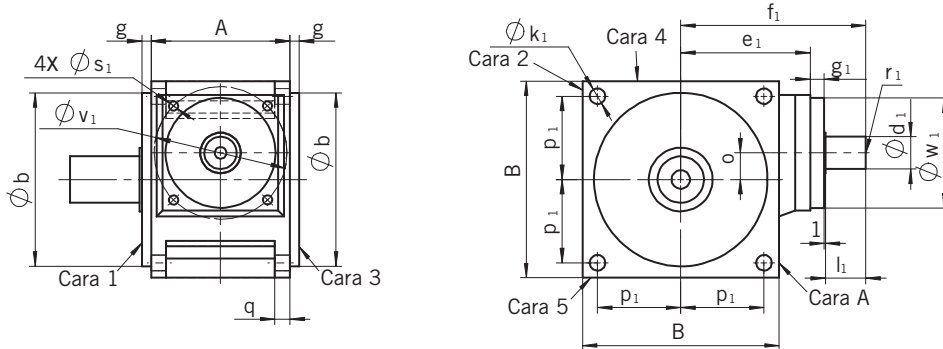

ACOPLAMIENTO DE ENTRADA CON BRIDA

$i = 3-15$

ENTRADA PRE-ETAPA CON PLANETARIO

$i = 16-100$

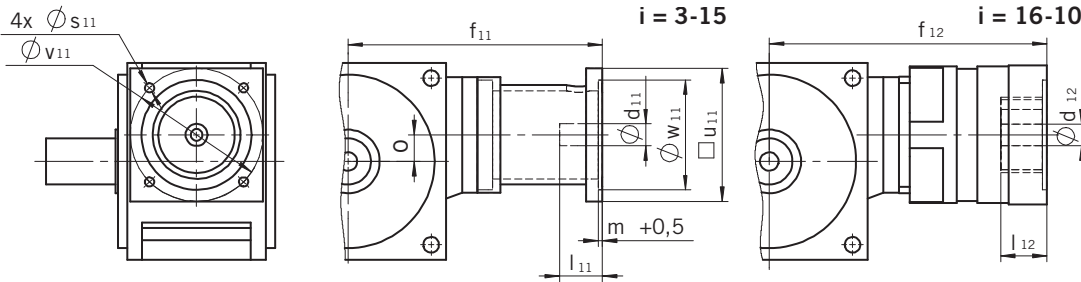

SALIDA CON EJE MACIZO

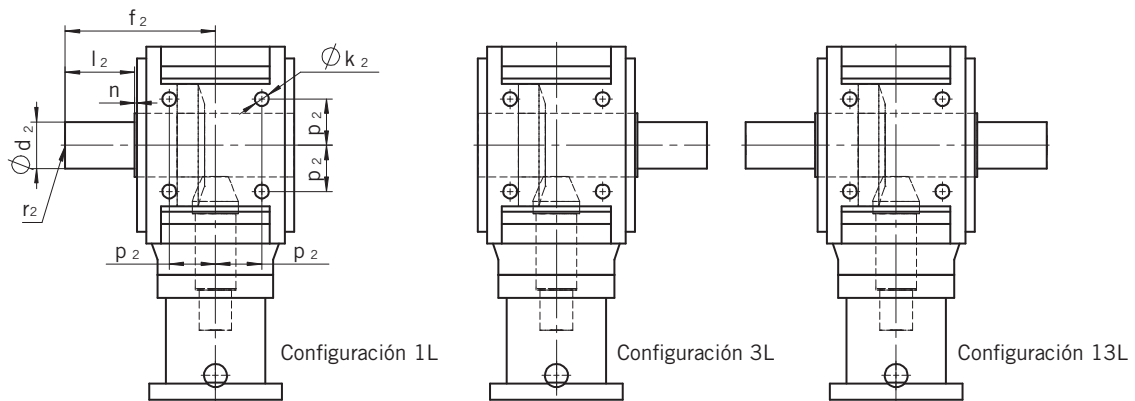

SALIDA CON EJE HUECO

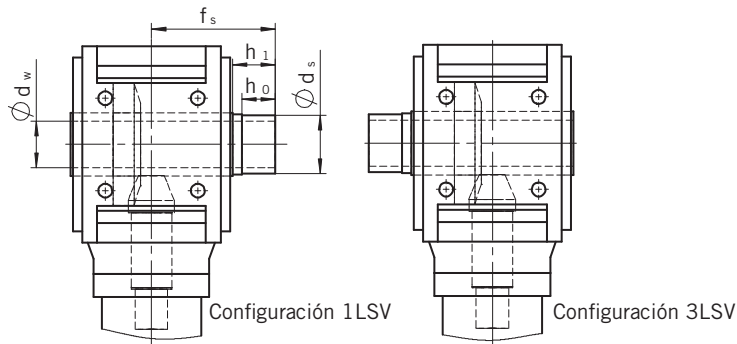

Tamaño	A	B	$\varnothing d_{g6}$	g	o	p1	p2	$\varnothing k_1$	k_2	q
D55	60	90	89	13.5	9	39	22	6.6	M6	8
D75	80	115	105	8.5	14	49	27	9	M8	10
D90	100	140	125	8	18	59	33	11	M10	11
D115	120	170	150	8	23	72	40	13.5	M12	13
D130	138	192	173	10	27	82	47.5	13.5	M12	14
D140	146	215	195	10	32	91	52	17.5	M16	15
D160	166	240	225	10	38	103	60	17.5	M16	16
D190	196	260	245	10	42	112	70	17.5	M16	17

ENTRADA SIN BRIDA NI ACOPLAMIENTO

Tamaño	$\varnothing d_{1k6}$	l_1	$r_1^{(2)}$	$\varnothing w_{1g6}$	g_1	$\varnothing v_1$	s1	f_1	e_1
D55	14	15	M5	46	4	67	M6	101	81
D75	18	25	M6	73	11	90	M6	123	86
D90	22	30	M8	85	12	103	M8	139	96
D115	28	35	M10	95	12	115	M8	160	112
D130	32	36	M12	109	14	130	M10	177	126
D140	32	38	M12	119	16	145	M10	197	142
D160	36	42	M12	126	16	153	M10	217	158
D190	40	45	M16	137	16	165	M12	236	174

ENTRADA CON BRIDA Y ACOPLAMIENTO

Tamaño	$\varnothing d_1 \times l_1$			$\square u \times f_1^{(1)}$		
D55	9x23	11x26	14x30	55x130	75x140	
D75	11x26	14x30	19x40	75x168	90x168	90x180
D90	14x30	19x40	24x50	90x191	115x191	115x201
D115	19x40	24x50	32x60	115x220	140x220	140x235
D130	24x50	32x60	38x80	140x245	190x245	190x260
D140	24x50	32x60	38x80	140x260	190x260	190x280
D160	32x60	38x80	48x80	140x298	190x308	260x308
D190	32x60	38x80	48x80	190x335	260x345	

Entre taladros, centraje, métrica de los agujeros y profundidad del centraje según especificaciones del motor

ENTRADA CON REDUCTOR PLANETARIO 1ª ETAPA \varnothing EJE Y BRIDA MOTOR

Tamaño	$\varnothing d_{12} l_{12} f_{12}$
D55HR	9x25x153.3 / 11x25x153.3 / 14x30x158.3
D75HR	14x30x186.6 / 19x40x196.6 / 24x50x206.6
D90HR	14x30x202.6 / 19x40x212.6 / 24x50x222.6
D115HR	19x40x241 / 24x50x251 / 32x60x261 / 35x80x281
D130HR	19x40x257 / 24x50x267 / 32x60x277
D140HR	24x50x300 / 32x60x310 / 38x80x330
D160HR	24x50x320 / 32x60x330 / 38x80x350
D190HR	24x50x339 / 32x60x349 / 38x80x369

$\square u$, entre taladros diámetro $\varnothing v$ con agujero roscado s y centraje a diámetro $\varnothing w$ con profundidad m dependiendo del motor

SALIDA CON EJE SÓLIDO

Tamaño	$\varnothing d_{2k6}$	l_2	f_2	n	$r_2^{(2)}$
D55	20	35	80	1,5	M6
D75	24	40	90	1,5	M8
D90	32	50	110	2	M12
D115	40	60	130	2	M16
D130	48	75	156	2	M16
D140	55	90	175	2	M20
D160	60	100	195	2	M20
D190	70	110	220	2	M20

SALIDA CON EJE HUECO (3)

Tamaño	$\varnothing d_{wH7}$	$\varnothing d_{s f7}$	h_0	h_1	f_s
D55	20	24	20	23	71,5
D75	25	30	22	25	79,5
D90	30	36	26	29	93
D115	40	50	29	33	107
D130	48	55	32	37	121
D140	55	68	32	37	127
D160	60	75	34	40	139
D190	70	80	34	40	159

(1) Cuadrado estándar para los motores más comunes (2) Conforme a DIN 332

(3) Eje más largo para el buje de sujeción. Entrega con disco de contracción bajo pedido.

BRIDA ROBOT SEGÚN EN ISO 9409-1

Tamaño	Posición	Diámetro primitivo ϕ d1		ϕ d _{2 h8}	ϕ d _{3 H7}	ϕ d ₄	ϕ d _{5 H7}	ϕ d ₇	f ₂	t ₁
		Series 1	Series 2							
D55	3	40	—	50	25	M6	6	89	57	7
D75	4	—	50	63	31.5	M6	6	105	62.5	7
D90	5	63	—	80	40	M6	6	125	73	7
D115	6	—	80	100	50	M8	8	150	87	10
D130	6	—	80	100	50	M8	8	173	96.5	10
D140	7	100	—	125	63	M8	8	195	100.5	10
D160	7	100	—	125	63	M8	8	225	115	12
D190	8	—	125	160	80	M10	10	245	132.5	12

Tamaño	t ₂	t ₃	t ₄	t ₆	t ₇	t ₈	t ₉	N
D55	6.5	6.5	Profundidad de rosca >1.5xd4	1	45	45	20	7
D75	6.5	6.5		1	45	45	15.5	7
D90	6.5	6.5		1	45	45	16	7
D115	8.5	8.5		1	30	30	17	11
D130	8.5	8.5		1	30	30	17.5	11
D140	8.5	8.5		1	30	30	17.5	11
D160	8.5	8.5		1	30	30	20	11
D190	10.5	8.5		1	30	30	22.5	11

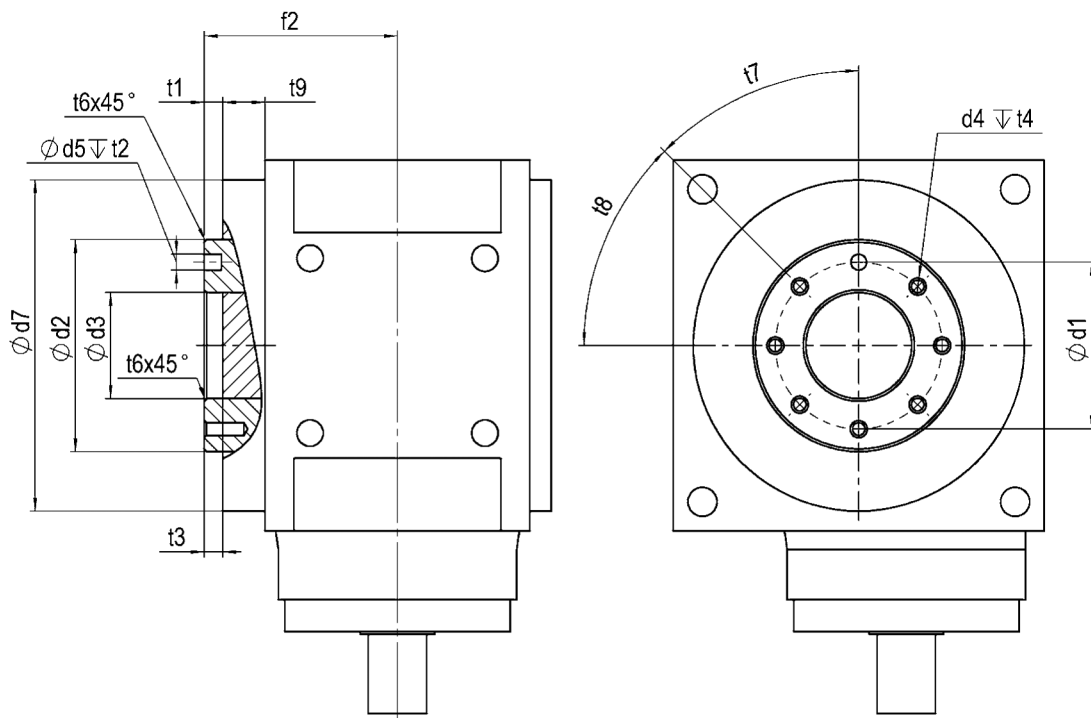

VERSIÓN PARA BAJO NIVEL DE RUMOROSIDAD

Tamaño	D55	D75	D90	D115	D130	D140	D160	D190
Rumoresidad a 3000 rpm (dB)	<64	<64	<66	<66	<67	<67	<68	<69

Juego angular <1 arcmin. Disponible bajo pedido